

**LASER YAG - 80 mW**

**Contest<sup>®</sup>**

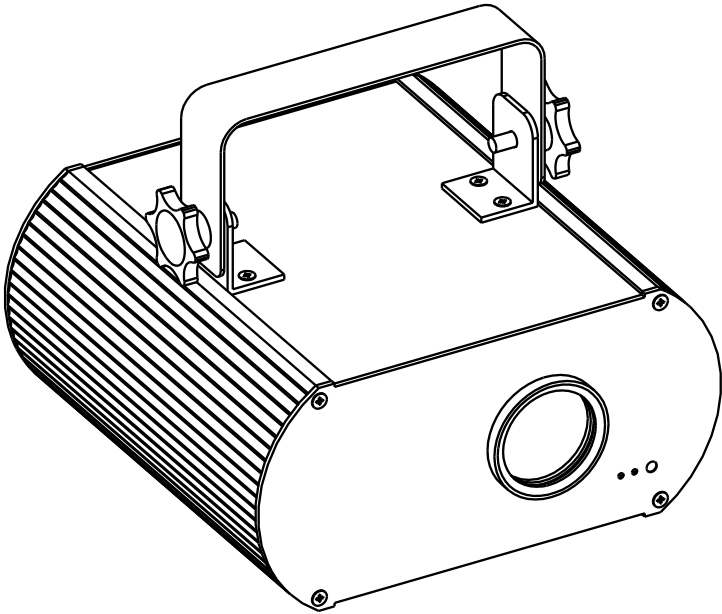

**LOGO 80**

**GUIDE DE L'UTILISATEUR**

8349 - Version 1.0 Janvier 2006

## 1 - Introduction

Nous vous remercions d'avoir fait confiance à la marque CONTEST en vous portant acquéreur de ce projecteur laser.

Ce projecteur fonctionne soit grâce à une télécommande pour une utilisation simple et rapide soit en DMX si vous souhaitez affiner les réglages et personnaliser les effets.

Vous trouverez dans ce carton les produits suivants :

- 1 Projecteur laser
- 1 Câble d'alimentation
- 1 Lyre d'accrochage
- 1 Clef de sécurité

Lisez attentivement ce manuel et suivez rigoureusement nos instructions afin d'éviter tout danger ou dommage provoqué par une mauvaise utilisation.

## 2 - Conseils d'utilisation

- 1- Avant de mettre le projecteur en marche, déballez-le soigneusement et vérifiez qu'aucun dommage n'est survenu pendant le transport.
- 2- Installez le projecteur dans un endroit bien aéré. Assurez-vous aussi que le ventilateur et les aérations ne sont pas bloqués.
- 3- Pour bénéficier de la puissance maximale de la source laser, il est conseillé d'utiliser le projecteur à une température ambiante d'environ 24°C.

## 3 - Précautions

- 1 - Le projecteur doit être installé dans un endroit sec, à l'abri de l'humidité ou projection d'eau, pour éviter tout risque d'incendie. Ce projecteur ne doit être utilisé qu'à l'intérieur.
- 2 - Ne placez pas le projecteur à proximité de chauffage, de climatiseur, ou d'appareils provoquant des vibrations (enceintes de sonorisation etc...).
- 3 - Le projecteur doit être situé hors de portée du public. Si vous utilisez une estrade ou un podium, rajoutez la hauteur correspondante.
- 4 - Ne dirigez pas le faisceau laser sur le public.
- 5 - Les réflexions sur des miroirs ou des surfaces métalliques réfléchissantes est interdite.
- 6 - Ne connectez pas l'appareil à un bloc de puissance graduable.
- 7 - Lors de l'installation de ce projecteur vous devez pratiquer un double accrochage de sécurité à l'aide d'une élingue.

## 4 - Entretien

Vérifiez régulièrement et nettoyez si nécessaire les 2 miroirs des moteurs, de manière à optimiser la puissance visuelle du projecteur. Pour cela, utilisez un coton tige en bois avec de l'acétone, et tournez celui-ci à chaque passage pour éviter de redéposer la poussière sur le miroir.

## 5 - Avertissements

1- Ne tentez jamais de réparer le projecteur en le démontant. Faites appel uniquement à une personne qualifiée en vous adressant à votre revendeur.

2- N'introduisez pas d'objets, qu'ils soient en métal ou plastique, à travers les ouvertures ou aérations du projecteur, afin d'éviter tout choc électrique et une détérioration de certains composants.

3- Ne touchez pas les fils électriques pendant l'utilisation : les hautes tensions peuvent être dangereuses (chocs électriques).

4- Le projecteur doit **OBLIGATOIREMENT** être connecté à une prise électrique 220-240 V reliée à la terre.

5- Remplacez toujours le fusible d'origine par un fusible identique, dont les références figurent sous le porte-fusible à l'arrière du projecteur.

6- N'utilisez pas ce projecteur en présence de personnes épileptiques.

## 6 - Important

1- Cet appareil est sorti de notre usine en parfait état et emballé. Tous les utilisateurs doivent strictement respecter les consignes de sécurité et les avertissements figurant dans ce manuel.

2- Tout dommage provoqué par une mauvaise utilisation ne sera pas pris en compte pour la garantie.

3- Le vendeur ne sera pas tenu responsable des défauts ou des problèmes provoqués par le non-respect des consignes de sécurité et des avertissements que contient ce manuel.

## 7 - Présentation de l'appareil

### 7.1 - Appareil

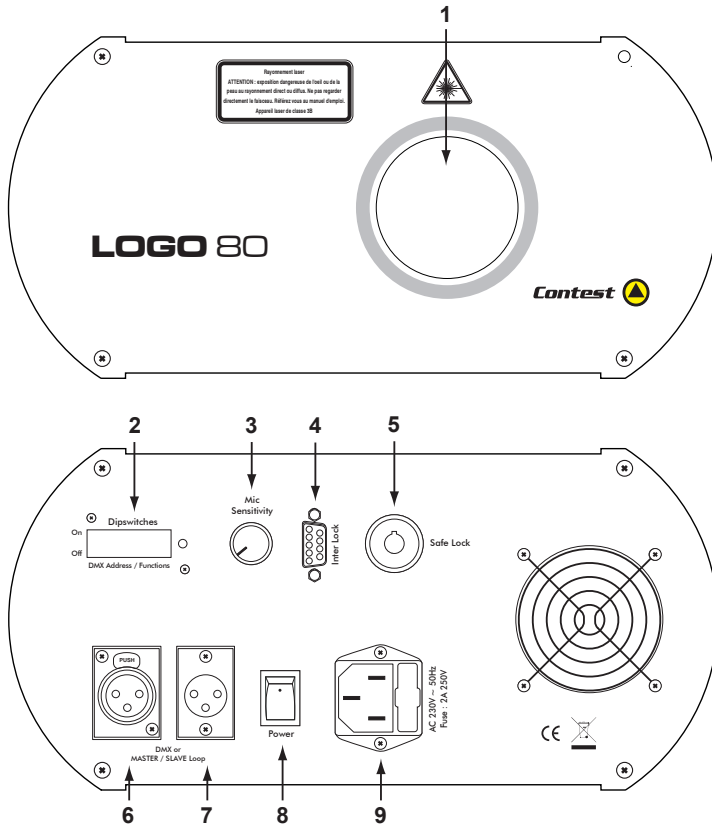

- 1 - Sortie du faisceau
- 2 - Dipswitches d'adressage et/ou de choix du mode de fonctionnement
- 3 - Réglage de la sensibilité du micro interne lors du fonctionnement en mode musical
- 4 - Connecteur SubD-9 permettant de déporter une commande d'arrêt d'urgence (voir plus loin dans ce manuel pour plus de détails.
- 5 - Interrupteur à clef pour verrouiller l'appareil
- 6 et 7 entrée et sortie permettant le fonctionnement en mode Master/Slave de plusieurs appareils ou le câblage DMX
- 8 - Interrupteur de mise sous tension
- 9 - Entrée alimentation et compartiment fusible. Lors du remplacement du fusible, utilisez un fusible de mêmes caractéristiques que l'original.

## 7.2 - Télécommande

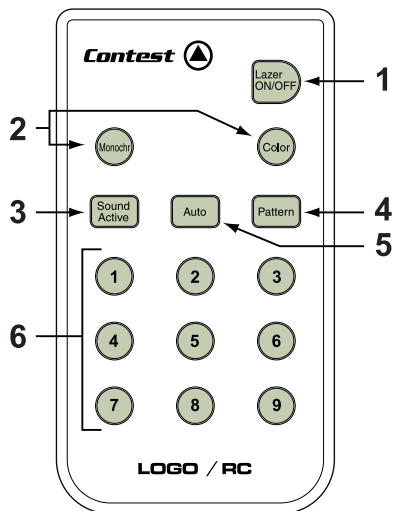

- 1 - Allumage de la lampe laser
- 2 - Non utilisés dans cette version
- 3 - Touche permettant de lancer le mode musical : Appuyez sur cette touche puis sélectionnez les différents programmes avec les touches numérotés dessous (6)
- 4 - Touche d'accès direct aux figures : Appuyez sur cette touche puis sélectionnez les différentes figures avec les touches numérotés dessous (6)
- 5 - Touche permettant de lancer le mode automatique (tempo interne)
- 6 - Sélecteurs de programmes ou de figures : Appuyez sur cette touche puis sélectionnez les différents programmes avec les touches numérotés dessous (6)

## 8 - Mise en route

- 1 - Insérez la clef de sécurité et tournez la d'un quart de tour vers la droite.
- 2 - Connectez le câble d'alimentation.
- 3 - Mettez le LOGO-80 sous tension avec l'interrupteur Power
- 4 - Connectez la fiche SubD-9

**Note :** Lors d'une installation dans un lieu public vous devez réaliser un interrupteur de secours par le biais de la fiche SUBD-9.

Le câblage de cet équipement de sécurité vous est donné ci-dessous.

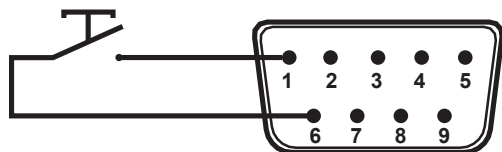

Ce système doit permettre de couper la liaison entre les bornes 1 et 6 de la fiche SubD-9. Il suffit pour cela d'un simple câble bipolaire et d'un interrupteur.

Ce système de sécurité doit être accessible sans difficulté.

## 9 - Sélection des modes de fonctionnement et adressage DMX

La sélection des modes de fonctionnement et l'adressage DMX se font par l'intermédiaire des dipswitches.

Les dipswitches 1 à 9 sont utilisés pour l'adressage DMX.

Les dipswitches 10 à 12 sont utilisés pour fixer les modes de fonctionnement. Le tableau ci-dessous vous donne les différents modes de fonctionnement ainsi que les positions des dipswitches pour accéder à ces différents modes.

Note : 1 = ON ; 0 = Off ; x = On ou Off

												Fonction	
1	2	3	4	5	6	7	8	9	10	11	12		
x	x	x	x	x	x	x	x	x	0	0	0	Mode Musical	
x	x	x	x	x	x	x	x	x	0	0	1	Mode Automatique	
x	x	x	x	x	x	x	x	x	0	1	0	Master Musical	
x	x	x	x	x	x	x	x	x	0	1	1	Master Automatique	
x	x	x	x	x	x	x	x	x	1	0	0	Esclave	
Adressage DMX									1	0	1	Mode DMX	
x	x	x	x	x	x	x	x	x	1	1	0	Mode TEST	

## 10 - Les canaux DMX

Canal	Fonction	Valeur	Description
1	MODE	0 - 10	Fermé, la lampe et les miroirs sont arrêtés
		11 - 120	Figures Dynamiques
		121 - 250	Figures Statiques
		251 - 255	Mode Musical
2	Sélection de figure	0 - 255	Sélection des figures (statiques ou dynamiques)
3	Position en X	0 - 255	Réglage de la position en X
4	Position en Y	0 - 255	Réglage de la position en Y
5	Vitesse du scanner	0 - 255	0 : lent - 255 : rapide
6	Vitesse des figures dynamiques	0 - 255	0 : lent - 255 : rapide
7	Taille des figures statiques	0 - 255	0 : petites - 255 : grandes

## 11 - Caractéristiques techniques

LASER :	YAG 532 nm
PUISSANCE :	80 mW
CLASSIFICATION :	3B
ALIMENTATION :	220/240 VAC – 50/60 Hz
CONSOMMATION :	20W
FUSIBLE :	2A - 250V
DIMENSIONS :	270 x 310 x 170 mm
POIDS :	3,8 Kg



### Rayonnement laser

ATTENTION : exposition dangereuse de l'oeil ou de la peau au rayonnement direct ou diffus. Ne pas regarder directement le faisceau. Référez vous au manuel d'emploi.

Appareil laser de classe 3B

### Laser Radiation

CAUTION : Avoid exposure to beam.

Refer to user guide.

Laser class 3B

La société HITMUSIC apporte le plus grand soin à la fabrication de ses produits pour vous garantir la meilleure qualité. Des modifications peuvent donc être effectuées sans notification préalable. C'est pourquoi les caractéristiques techniques et la configuration physique des produits peuvent différer des spécifications et illustrations présentées dans ce manuel.